



Kleinraum - Ventilatoren

vom englischen Marktführer

Design - Ventilatoren

Affresco Design 100
 Affresco Design 125
 Affresco Design 150

Permanent - Ventilatoren

Unity 100

Flüsterleise - Ventilatoren

Silent 100

Standard - Ventilatoren

Event 100
 Event 125 **noch in Bearbeitung**

Dusch - Ventilatoren

Halo 125 **noch in Bearbeitung**



Affresco Design 100

Wandventilatoren

Die neue Dimension des Ventilatorendesigns

- ✓ Perfekte Optik
- ✓ Mit Nachlaufrelais
- ✓ Chromstahl- oder Glasblende
- ✓ Einfache Installation
- ✓ Optional mit Licht
- ✓ Einfache Reinigung



Wave



Quattro



Cube

Abmessungen

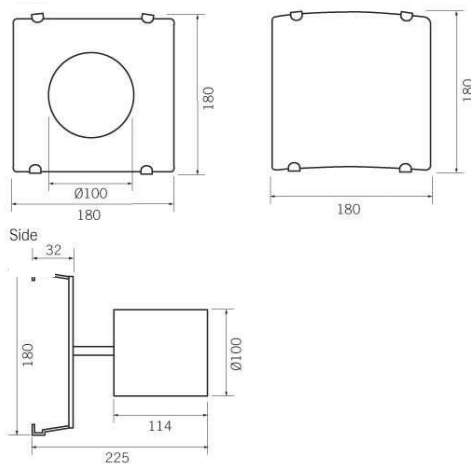

Leistungsdiagramm

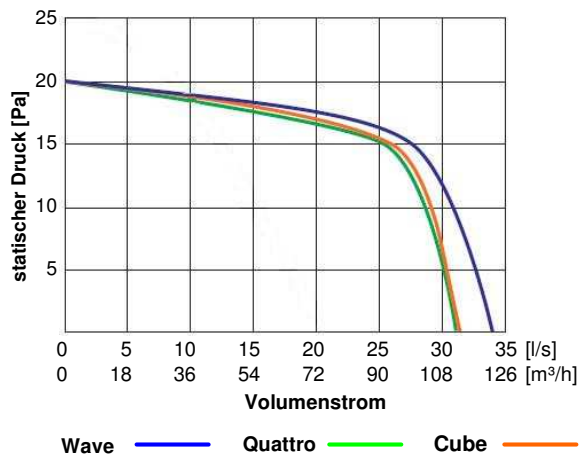

Bestelldaten

Artikelnummer	Name	Ø	dB(A) in 3 m	IP-Klasse	Extras
MS-501	Wave	100 mm	38	IPX4	
MS-502	Quattro	100 mm	38	IPX2	mit Licht
MS-503	Cube	100 mm	38	IPX2	mit Licht

Technische Daten

Gewicht:	1,3 kg
Material:	
Ventilator	ABS
Blende	Chromstahl/Glas
Spannung:	230 V, 50 Hz
Verbrauch:	20 W
Verkabelung:	max. 1,5 mm ²

Zubehör



Artikelnummer:	Bezeichnung:
MS-570	100 mm PVC flexibles Wellrohr (3 m lang)
MS-571	Anschlussstück Ø100 mm mit Außenrost (weiß)
MS-572	Anschlussstück Ø100 mm mit Außenrost (braun)
MS-573	Außenrost 100 mm (weiß)
MS-574	Außenrost 100 mm (braun)
MS-575	Außenrost 100 mm mit Anschlussstutzen(weiß)
MS-576	Außenrost 100 mm mit Anschlussstutzen(weiß)
MS-577	Wanddurchführung 100 mm (375 mm lang)
MS-578	150 mm Wandabstandsadapter



Affresco Design 125

Deckenventilator

Die neue Dimension des Ventilatorendesigns

- ✓ Perfekte Optik durch Glasblende
- ✓ Mit Nachlaufrelais
- ✓ Komplettsystem
- ✓ Einfache Installation
- ✓ mit Licht
- ✓ Einfache Reinigung



Abmessungen

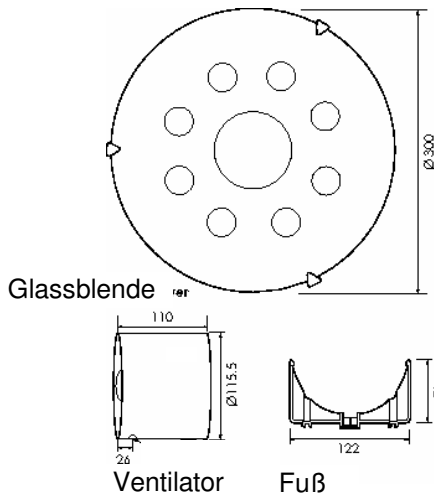

Leistungsdiagramm

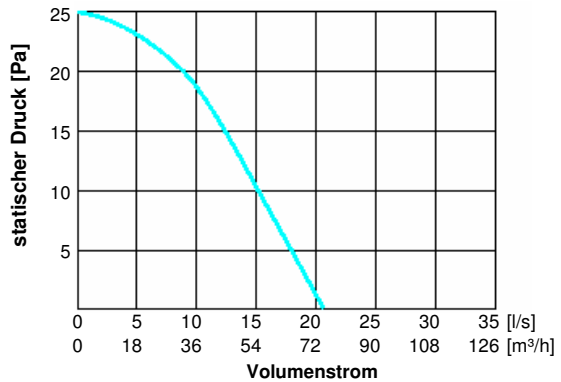

Solar — gemessene Werte mit 3 m Wellrohr

Bestelldaten

Artikelnummer	Name	125	dB(A) in 3 m	IP-Klasse	Extras
MS-520	Solar	125	30	IPX2	mit Licht

Technische Daten

Gewicht:	2,4 kg
Deckenöffnung:	$\varnothing 145$ mm
Material:	
Ventilator	ABS
Blende	satiniertes Glas
Spannung:	230 V, 50 Hz
Verbrauch:	23 W
Verkabelung:	max. 1,5 mm ²

Lieferumfang

- ✓ Ventilator
- ✓ 3 Blendenhalter
- ✓ Ventilatormontagefuß
- ✓ Blende aus satiniertem Glas
- ✓ 3 m Wellrohr
- ✓ Außenblende
- ✓ Lampenfassung
- ✓ Schraubensatz und Kabelbinder
- (E 14 max. 60 Watt)



Affresco Design 150

Die neue Dimension des Ventilatorendesigns

- ✓ Perfekte Optik
- ✓ Chromstahlblende
- ✓ Hohe Leistung

- ✓ Einfache Installation
- ✓ Einfache Reinigung



Blip-Blip



Installationsbeispiel

Abmessungen

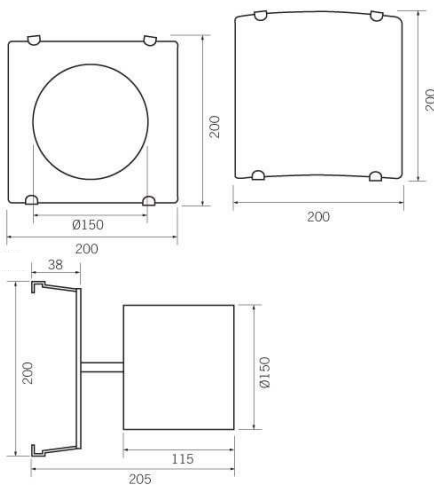

Leistungsdiagramm

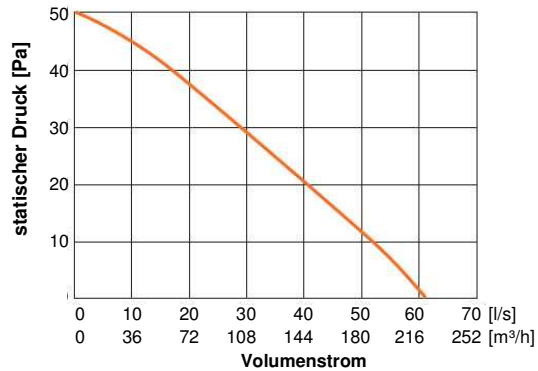

Blip Blip —

Bestelldaten

Artikelnummer	Name	Ø	dB(A) in 3 m	IP-Klasse	Extras
MS-530	Blip Blip	150	40	24	Kordelzug

Zubehör



Artikelnummer:	Bezeichnung:
MS-590	150 mm PVC flexibles Wellrohr (3 m lang)
MS-591	Außenrost 150 mm (weiß)
MS-592	Außenrost 150 mm (braun)
MS-593	Außenrost 150 mm mit Anschlussstutzen(weiß)
MS-594	Außenrost 150 mm mit Anschlussstutzen(weiß)
MS-595	Wanddurchführung 150 mm (375 mm lang)

Technische Daten

Gewicht:	1,5 kg
Material:	Ventilator ABS Blende Chromstahl/Glas
Spannung:	230 V, 50 Hz
Verbrauch:	25 W
Verkabelung:	max. 1,5 mm ²



Unity 100

Dauerläufer

Die neue Dimension der Ventilatorentechnik

- ✓ Perfekte Optik
- ✓ Absolut leise
- ✓ Konstantes Volumen
- ✓ Für Wand oder Decke
- ✓ Dauerläufer
- ✓ Einfache Reinigung



Unity Discret



Vorteile der neuartigen Technik

- Immer Frischluft
- 5 l/s oder 10 l/s einstellbar
- Geringer Stromverbrauch 1,8-2,5 W
- Extrem leise 10-14 dB(A) in 3 m
- Keine Zugluft

Abmessungen

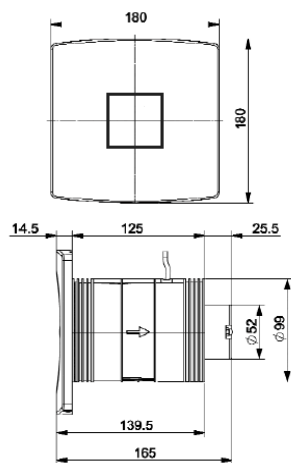

Leistungsdiagramm

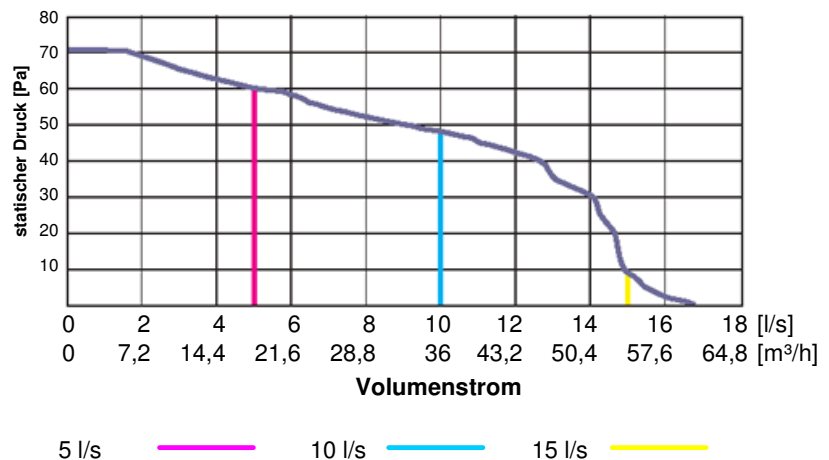

Bestelldaten

Artikelnummer	Name	Ø	dB(A) in 3 m	IP-Klasse	Extras
MS-540	Unity Discret	100	max. 15	IPX4	Konstantvolumen

Zubehör



Artikelnummer:	Bezeichnung:
MS-570	100 mm PVC flexibles Wellrohr (3 m lang)
MS-571	Anschlussstück Ø100 mm mit Außenrost (weiß)
MS-572	Anschlussstück Ø100 mm mit Außenrost (braun)
MS-573	Außenrost 100 mm (weiß)
MS-574	Außenrost 100 mm (braun)
MS-575	Außenrost 100 mm mit Anschlussstützen(weiß)
MS-576	Außenrost 100 mm mit Anschlussstützen(weiß)
MS-577	Wanddurchführung 100 mm (375 mm lang)
MS-578	150 mm Wandabstandsadapter

Technische Daten

Gewicht:	1 kg
Material:	Ventilator ABS Blende ABS, weiß in Glanzausführung
Spannung:	230 V, 50 Hz
Verbrauch:	bei 5 l/s 1,8 W bei 10 l/s 2,2 W bei 15 l/s 2,5 W max. 5,5 W
Verkabelung:	max. 1,5 mm ²



Silent 100

Die neue Dimension der Ventilatorentechnik

- ✓ Geringe Lautstärke
- ✓ Hohe Leistung
- ✓ geringer Aufbau
- ✓ Für Wand oder Decke
- ✓ geringer Stromverbrauch 11 Watt
- ✓ auch als Komplettsystem



Stone



Inline



Inline Kit

Abmessungen

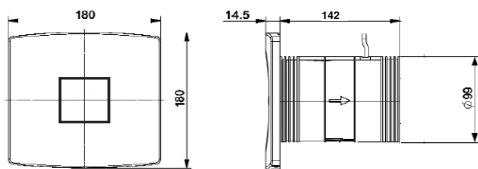

Leistungsdiagramm

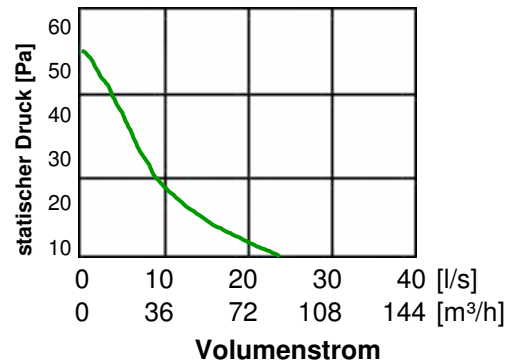

Bestelldaten

Artikelnummer	Name	Ø	dB(A) in 3 m	IP-Klasse	Extras
MS-556	Silent Stone	100	26,7	IPX4	mit Dekoreinlage
MS-557	Silent Stone Timer	100	26,7	IPX4	mit Dekoreinlage u. Timer
MS-552	Silent Inline	100	26,7	IPX4	
MS-553	Silent Inline Timer	100	26,7	IPX4	mit Timer
MS-554	Silent Inline Kit	100	26,7	IPX4	Komplettsystem
MS-555	Silent Inline Timer Kit	100	26,7	IPX4	Komplettsystem mit Timer

Technische Daten

Gewicht: 0,7 kg

Material:

Ventilator ABS

Blende ABS, Stone mit Dekoreinlage

Spannung: 230 V, 50 Hz

Verbrauch: 11 W

Verkabelung max. 1,5 mm²

Zubehör



Artikelnummer:	Bezeichnung:
MS-570	100 mm PVC flexibles Wellrohr (3 m lang)
MS-571	Anschlussstück Ø100 mm mit Außenrost (weiß)
MS-572	Anschlussstück Ø100 mm mit Außenrost (braun)
MS-573	Außenrost 100 mm (weiß)
MS-574	Außenrost 100 mm (braun)
MS-575	Außenrost 100 mm mit Anschlussstützen(weiß)
MS-576	Außenrost 100 mm mit Anschlussstützen(weiß)
MS-577	Wanddurchführung 100 mm (375 mm lang)
MS-578	150 mm Wandabstandsadapter



Event 100

Standard-Ventilatoren

- ✓ Hohe Qualität
 - ✓ Für Wand, Decke oder Fenster
 - ✓ Elektronischer Verschluss
- ✓ Hohe Qualität
 - ✓ Gutes Preis-Leistungsverhältnis
 - ✓ In Bereich 1 & 2 & 3 einsetzbar



Event

Abmessungen

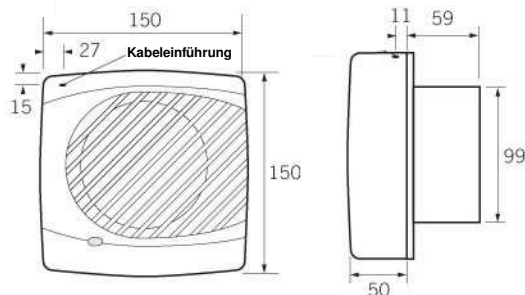

Leistungsdiagramm

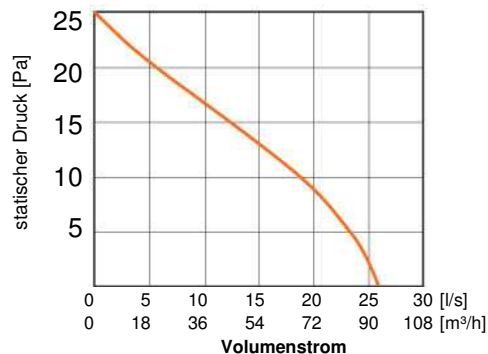

Event 100

Bestelldaten

Artikelnummer	Name	Ø	dB(A) in 3 m	IP-Klasse	Extras
MS-560	Event 100	100	39	IPX4	
MS-561	Event Timer 100	100	39	IPX4	mit Timer

Technische Daten

Gewicht: 0,70 kg

Material: ABS in Glanzausführung

Spannung: 230 V, 50 Hz

Verbrauch: 25 W

Verkabelung: max. 1,5 mm²

Zubehör



Artikelnummer:	Bezeichnung:
MS-570	100 mm PVC flexibles Wellrohr (3 m lang)
MS-571	Anschlussstück Ø100 mm mit Außenrost (weiß)
MS-572	Anschlussstück Ø100 mm mit Außenrost (braun)
MS-573	Außenrost 100 mm (weiß)
MS-574	Außenrost 100 mm (braun)
MS-575	Außenrost 100 mm mit Anschlussstutzen(weiß)
MS-576	Außenrost 100 mm mit Anschlussstutzen(weiß)
MS-577	Wanddurchführung 100 mm (375 mm lang)
MS-578	150 mm Wandabstandsadapter
MS-579	Fenstereinbausatz

Greenwood - Ventilatoren

Preisliste 2008

Affresco-Design



Wave



Quattro



Cube



Solar



Blip Blip

Artikel	Bezeichnung	Nachlauf	Durchmesser	Bruttopreis
MS-501	Wave	2-30 min	100 mm	117,30 €
MS-502	Cube	2-30 min	100 mm	125,40 €
MS-503	Quattro	2-30 min	100 mm	125,40 €
MS-520	Solar	2-30 min	125 mm	143,50 €
MS-530	Blip-Blip	ohne	150 mm	137,70 €

Unity - Konstantvolumenstrom



Artikel	Bezeichnung	Durchmesser	Bruttopreis
MS-540	Unity Discret 18 oder 36 m ³ /h	100 mm	232,20 €

Flüsterleise - Ventilatoren (leise Ausführung 26,7 dB (A) in 3 m)



Stone



Silent Inline



Silent Inline Kit

Artikel	Bezeichnung	Nachlauf	Durchmesser	Bruttopreis
MS-556	Silent Stone	ohne	100 mm	123,70 €
MS-557	Silent Stone Timer	2- 30 min	100 mm	137,60 €
MS-552	Silent Inline ab März 2008 lieferbar	ohne	100 mm	89,50 €
MS-553	Silent Inline Timer ab März 2008 lieferbar	2- 30 min	100 mm	111,80 €
MS-554	Silent Kit ab März 2008 lieferbar	ohne	100 mm	108,80 €
MS-555	Silent Timer Kit ab März 2008 lieferbar	2- 30 min	100 mm	119,30 €

Standard - Ventilatoren



EVENT

Artikel	Bezeichnung	Nachlauf	Durchmesser	Bruttopreis
MS-560	Event 100	ohne	100 mm	67,50 €
MS-561	Event Timer 100	2-30 min	100 mm	79,30 €
MS-562	Event 125	ohne	100 mm	77,60 €
MS-563	Event Timer 125	2-30 min	100 mm	89,20 €

Greenwood - Ventilatoren

Preisliste 2008

Wärmetauscher



Artikel	Bezeichnung	Nachlauf	Durchmesser	Bruttopreis
HRV1	Wärmetauscher		4 x 100 mm	1.891,10 €

Preise: zzgl. gesetzlicher Mehrwertsteuer
Preisstellung: ab Werkslager Deutschland, zzgl. Verpackung und Versicherung
Lieferzeit: 2 Arbeitstag, Zwischenverkauf vorbehalten
Zahlung: 10 Tage mit 2% Skonto oder 30 Tage netto
Preisbindung: bis 31.12.2008

Werkslager: **Malessa & Schüller Pumpen- und Anlagentechnik**
Hoffeldstr. 104 • D-40235 Düsseldorf
Tel. 0211/467979 • Fax 0211/466770

Es gelten die allgemeinen Verkaufs- und Lieferbedingungen 12/99 der Firma Malessa & Schüller sowie die Lieferbedingungen der Firma Greenwood Air Ltd.

Stand: 10.03.07

Verkaufs- und Lieferbedingungen für den kaufmännischen Geschäftsverkehr

1. Angebot und Umfang der Lieferung

Angebote sind freibleibend. Ein Auftrag gilt erst dann als angenommen, wenn er von uns nach restloser Klärung aller technischen und kaufmännischen Einzelheiten schriftlich bestätigt ist. Mündliche Abreden und Zusicherungen bedürfen unserer schriftlichen Bestätigung. Für den Umfang der Lieferung und Leistungen ist unsere schriftliche Auftragsbestätigung maßgebend. Abänderungen, Ergänzungen oder mündliche Abreden müssen von uns ebenfalls schriftlich anerkannt werden. Die Berechnung erfolgt zu den von uns bestätigten Preisen. Die eventuelle Unwirksamkeit einzelner Bestimmungen berührt nicht die Wirksamkeit der übrigen Bedingungen. Das gleiche gilt, wenn einzelne Punkte unserer Bedingungen nicht Vertragsbestandteil werden.

2. Geltungsbereich

Diese Verkaufs- und Lieferbedingungen gelten auch für alle zukünftigen Rechtsgeschäfte, gleichgültig, ob sie nochmals vereinbart sind oder nicht, solange unsere Verkaufs- und Lieferbedingungen in der vorliegenden Form in Kraft sind. Gegenüber Nichtkaufleuten gelten unsere Lieferbedingungen soweit sich nicht aus dem AGBG etwas anderes ergibt. Insoweit gelten dann die Allgemeinen gesetzlichen Bestimmungen laut HGB und DGB. Zur Anwendung kommt grundsätzlich das Recht der Bundesrepublik Deutschland.

3. Preise und Zahlungsbedingungen

Die Preise gelten ab Werk und schließen Verpackung, Fracht, Porto, Wertsicherung und die gesetzliche Mehrwertsteuer nicht ein. Die Verpackung wird zum Selbstkostenpreis berechnet und wird nicht zurückgenommen. Die Zahlungen sind innerhalb von 30 Tagen nach Rechnungsdatum bar, ohne jeden Abzug, frei Zahlstelle des Lieferers zu leisten. Sofern keine fälligen Rechnungen offenstehen, gewähren wir bei Zahlungen, die innerhalb von 10 Tagen nach Rechnungsdatum eingehen, 2 % Skonto. Ausgenommen sind Reparaturen und Ersatzteillieferungen, die sofort netto Kasse fällig sind. Auslandslieferungen werden nach besonderen Vereinbarungen abgerechnet. Schecks und Wechsel werden erst mit ihrer Einlösung als Zahlung gutgeschrieben, wobei wir uns die Annahme von Wechseln vorbehalten. Wechselspesen gehen zu Lasten des Bestellers. Für Wechselzahlungen wird Skonto nicht gewährt. Bei Überschreitung der vereinbarten Zahlungsfrist werden, ohne daß es einer besonderen Inverzugsetzung bedarf, unter Vorbehalt der Geltendmachung weiterer Rechte, Verzugsentschädigungen in Höhe von 3 % über dem Diskontsatz der Deutschen Bundesbank berechnet. Zurückhaltung von Zahlungen oder die Aufrechnung mit nicht anerkannten Gegenansprüchen des Bestellers ist ausgeschlossen.

4. Lieferzeit

Die Lieferzeit beginnt mit der Absendung der Auftragsbestätigung, jedoch nicht vor der Beibringung der vom Besteller eventuell zu beschaffenden Unterlagen, Genehmigungen, Freigaben sowie Vorgang einer vereinbarten Anzahlung. Die Lieferung erfolgt innerhalb der bestätigten Kalenderwoche. Der Liefertermin gilt als eingehalten, wenn bis zu seinem Ablauf die Ware versandbereit gemeldet ist. Die Lieferfrist verlängert sich angemessen bei Eintritt unvorhergesehener Hindernisse, die außerhalb unseres Willens liegen, gleichviel, ob bei uns oder bei anderen Zulieferanten eingetreten, z.B. Fälle höherer Gewalt, behördliche Maßnahmen und andere unverschuldete Verzögerungen in der Fertigstellung von Lieferteilen, Betriebsstörungen, Ausschluß wegen Verzögerung in der Anlieferung wesentlicher Teile und Rohstoffe, soweit solche Hindernisse nachweislich auf die Fertigstellung oder Ablieferung des Liefergegenstandes von erheblichem Einfluß sind. Derartige Hindernisse sind von uns auch dann nicht zu vertreten, wenn sie während eines bereits vorliegenden Verzugs entstehen.

Nachträglich vom Besteller gewünschte Änderungen haben eine Unterbrechung der Lieferzeit zur Folge, die nach Verständigung über die gewünschte Änderung von neuem zu laufen beginnt. Eine Verzugsentschädigung wird nicht gewährt.

Wird der Versand der Ware aus Gründen verzögert, die wir nicht zu vertreten haben, so werden dem Besteller nach Anzeige der Versandbereitschaft die durch Lagerung entstandenen Kosten bei Lagerung in unserem Werk - mindestens ein halbes Prozent des auf den eingelagerten Teil entfallenen Rechnungsbetrages für jeden Monat berechnet. Wir sind berechtigt, den Liefergegenstand auch außerhalb unseres Werkes zu lagern. Angelieferte Gegenstände sind, auch wenn sie unwesentliche Anstände aufweisen, vom Besteller entgegenzunehmen. Teillieferungen sind zulässig.

Nach Setzung und fruchtlosem Verlauf einer angemessenen Frist sind wir berechtigt, anderweitig über den Liefergegenstand zu verfügen und den Besteller mit angemessener verlängerter Frist zu beliefern. Die Einhaltung der Lieferfrist setzt die Erfüllung der Vertragspflicht des Bestellers voraus.

5. Eigentumsvorbehalt

Unsere Lieferungen erfolgen ausschließlich unter Eigentumsvorbehalt. Die gelieferte Ware bleibt bis zur völligen Tilgung sämtlicher uns gegen den Besteller entstehender Forderungen, gleich auf welcher Rechtsgrundlage diese beruhen, unser Eigentum. Dieses gilt auch, wenn der Kaufpreis für bestimmte vom Kunden bezeichnete Warenlieferungen gezahlt ist.

Der Käufer ist verpflichtet, den Liefergegenstand ordnungsgemäß zu lagern und gegen Feuer- und Wasserschäden sowie Diebstahls zu versichern. Bei laufender Berechnung gilt das vorbehaltenen Eigentum als Sicherheit für unsere Saldo-Forderungen. Auf unser Verlangen ist uns bei Zahlungsverzug des Käufers zu gestatten, die beim Käufer lagernden oder von uns gelieferten Waren bestandsmäßig aufzunehmen. Wird die von uns gelieferte Ware mit anderen Gegenständen weiterverarbeitet, so tritt uns der Käufer sein Eigentums- und Miteigentumsrecht an dem durch die Weiterverarbeitung entstandenen Gegenstand bis zur Höhe unserer Waren-Forderung ab. Der Käufer ist berechtigt, die gelieferte Ware im normalen Geschäftsverkehr weiter zu veräußern. Die Verpfändung oder Sicherheitsübertragung ist ihm untersagt.

Der Käufer ist verpflichtet, uns bei Gefährdung unseres Eigentums durch Pfändung, Zurückhaltung oder sonstiger Eingriffe Dritter unverzüglich zu benachrichtigen sowie den Vollstreckungsbeamten auf unseren Eigentumsvorbehalt hinzuweisen. Er haftet für den Schaden, der aus Unterlassung rechtzeitiger Benachrichtigung bzw. Richtigstellung der Eigentumsverhältnisse entsteht.

Die zur Abwendung einer etwaigen Pfändung aufgewendeten Kosten gehen zu Lasten des Käufers. Veräußert der Käufer die von uns gelieferte Ware, so tritt er hiermit bis zur völligen Tilgung aller unserer Forderungen den Anteil des Warenwertes aus der Veräußerung dieser Forderungen an seinen Abnehmer an uns ab. Zur Einziehung dieser Forderungen ist der Käufer ermächtigt. Andere Abtretungen sind nicht zulässig. Auf unser Verlangen ist der Verkäufer verpflichtet, die Abtretung den Unterbestellern bekanntzugeben. Falls nötig, sind wir berechtigt, Forderungen selbst einzuziehen. Übersteigt der Wert der von uns übergebenen Sicherungen unsere Leistungsforderungen um insgesamt mehr als 20 Prozent, so sind wir auf Verlangen des Käufers zur Rückübertragung verpflichtet.

Bei Rücknahme von Waren aufgrund unseres Eigentumsvorbehaltes sind wir grundsätzlich nur verpflichtet, Gutschriften unter Abzug inzwischen eingetretener Wertminderungen zu erteilen, sofern die gelieferte Ware für uns anderweitig zu verwenden ist. Rücknahme- und Demontagekosten betragen grundsätzlich mindestens 30 Prozent, sofern es sich um Normbauteile handelt.

6. Gefahrenübergang

Gefahr geht spätestens mit der Absendung der Lieferteile ab Werk auf den Besteller über, und zwar auch dann, wenn ausnahmsweise frachtfreie Lieferung bzw. Lieferung durch unseren Werks-LKW vereinbart wurde.

Verzögert sich der Versand durch Umstände, die wir nicht zu vertreten haben, so geht die Gefahr vom Tage der Versandbereitschaft auf den Besteller über.

7. Haftung für Mängel der Lieferung

Für Mängel der Lieferung, zu denen auch das Fehlen ausdrücklich zugesicherter Eigenschaften gehört, haften wir unter Ausschluß weiterer Ansprüche wie folgt:

Alle diejenigen Teile sind unentgeltlich von uns nach unserer Wahl auszubessern oder neu zu liefern, die innerhalb von 12 Monaten (bzw. 6 Monaten bei Mini-Kondensatpumpen) vom Zeitpunkt des Gefahrübergangs an nachweisbar infolge eines vor dem Gefahrübergang liegenden Umstandes, insbesondere wegen schlechten von uns zu beschaffenden Materialien oder mangelhafter Ausführung, die sich als unbrauchbar erweisen oder deren Brauchbarkeit erheblich beeinträchtigt wird.

Die Feststellung solcher Mängel ist uns unverzüglich und schriftlich zu melden. Bei fehlschlagender Nachbesserung oder Ersatzlieferung kann eine Herabsetzung der Vergütung oder nach Wahl eine Rückgängigmachung des Vertrages vereinbart werden.

Zur Vornahme aller uns notwendig erscheinender Änderungen oder einer Ersatzlieferung hat der Besitzer die erforderliche Zeit und Gelegenheit unentgeltlich zu gewähren. Reparaturen werden in unserem Werk vorgenommen. Beanstandete Teile sind uns erst auf unsere Anordnung zurückzusenden. Ausgewechselte Teile werden unser Eigentum.

Wird uns vom Besitzer nicht die ausreichende Gelegenheit bzw. Zeit zur Behebung der vorhandenen Mängel gegeben, sind wir von der Mängelrüge befreit.

Für Lieferteile, die infolge ihrer stofflichen Beschaffenheit die Art ihrer Verwendung infolge natürlicher Abnutzung, fehlerhafter oder nachlässiger Behandlung, übermäßiger Beanspruchung, ungeeigneter Betriebsmittel, chemischer, elektrotechnischer Einwirkungen oder Witterungs- und Natureinflüssen einer Beschädigung oder einem vorzeitigen Verschleiß unterliegen, wird keine Haftung übernommen.

Für die Laufeigenschaften von Pumpen und Motoren sind die Ergebnisse auf dem Prüfstand maßgebend. Für Störungen, die durch die Einbauverhältnisse oder unsachgemäße Pflege entstehen, übernehmen wir keine Haftung.

Für ausgeführte Nachbesserungen oder gelieferte Ersatzteile besteht eine Haftung nur bis zum Ablauf der Garantiefrist für die ursprüngliche Lieferung.

Die Haftung erlischt, wenn Nacharbeiten, Änderungen oder Instandsetzungsarbeiten ohne unsere vorherige Zustimmung vorgenommen werden.

Weitere Ansprüche des Bestellers, insbesondere ein Anspruch auf Ersatz von Schäden, die nicht an dem Liefergegenstand selbst entstanden sind, sind ausgeschlossen. Der Haftungsausschluss gilt nicht bei Vorsatz oder grober Fahrlässigkeit des Inhabers oder leitender Angestellter. Er gilt auch nicht bei Fehlen von Eigenschaften, die ausdrücklich zugesichert sind, wenn die Zusicherung gerade bezweckt hat, den Besteller gegen Schäden, die nicht am Liefergegenstand selbst entstanden sind, abzusichern.

8. Gewährleistung nach VOB

Gemäß § 13, Absatz 4, der VOB gilt die Gewährleistung nur, wenn der Auftraggeber für die Dauer der Verjährungsfrist dem Auftragnehmer die Wartung überträgt. Hierzu verweisen wir besonders auf die Position „Wartung“ der Bedienungsanleitung, die jeder Pumpe beiliegt und zu beachten ist.

9. Technische Beratung und Vorschläge

Wir beraten nach bestem Wissen. Es ist aber Sache des Bestellers, unsere Vorschläge sorgfältig auf ihre Verwendungsfähigkeit zu prüfen. Gewährleistungsansprüche werden insoweit nicht übernommen.

10. Rücktrittsrecht und sonstige Rechte

Dem Besteller steht ein Rücktrittsrecht zu, wenn uns die Lieferung völlig unmöglich wird, wenn wir uns in Verzug befinden und dabei schuldhaft eine uns mit Rücktrittsdrohung gesetzt ausreichende Nachfrist haben verstreichen lassen, wenn wir schuldhaft eine uns gestellte ausreichende Nachfrist für die Behebung eines von uns zu vertretenden Mangels im Sinne der Lieferbedingungen fruchtlos haben verstreichen lassen oder wenn sich die Nachbesserung als unmöglich erweist. Unvorhergesehene Ereignisse im Sinne der Ziffer 4., die zu einer Überschreitung der vereinbarten Lieferzeit führen, berechtigen uns unter Ausschluss irgendwelcher Ansprüche des Bestellers ganz oder teilweise zum Rücktritt, wenn sich seit Auftragserteilung die wirtschaftlichen Verhältnisse erheblich geändert haben, dass die Erfüllung billigerweise nicht zugemutet werden kann. Dieses gilt auch dann, wenn zunächst eine Verlängerung der Lieferzeit vereinbart war.

Kommt der Unternehmer mit der Erfüllung von Nebenpflichten in Verzug, oder wird ihm die Erfüllung seiner Pflichten unmöglich, so haftet er hierfür nur im Falle der groben Fahrlässigkeit und des Vorsatzes.

Wenn die Stornierung des Vertrages vereinbart wird, behalten wir uns vor, dem Besteller Annullierungskosten in der Höhe der tatsächlich entstandenen Kosten zu berechnen. Die Kosten sind von uns dem Besteller nachzuweisen.

11. Erfüllungsort und Gerichtsstand

Bei allen sich aus dem Vertragsverhältnis ergebenden Streitigkeiten sind, wenn der Besteller Vollkaufmann, eine juristische Person des öffentlichen Rechtes oder ein ordentlich rechtliches Sondervermögen ist, die Klage bei dem Gericht zu erheben, das für uns zuständig ist. Wir sind auch berechtigt am Hauptsitz des Bestellers zu klagen.

12. Abweichungen von diesen Bestimmungen

Etwaige Abweichungen von diesen Bestimmungen bedürfen unserer ausdrücklichen Zustimmung. Bedingungen des Bestellers, die diesen Lieferbedingungen im Widerspruch stehen, sind für uns nicht verbindlich, auch wenn diese der Bestellung zugrunde gelegt werden und wir deren Inhalt nicht ausdrücklich widersprochen haben.

Greenwood Air Management Ltd.
Greenwood House
Brookside Avenue, Rustington
GB - BN16 3LH, West Sussex

MALESSA & SCHÜLLER
Greenwood-Generalvertretung
Hoffeldstr. 104
D - 40235 Düsseldorf